



PEMERINTAH KOTA PONTIANAK
DINAS KOMUNIKASI DAN INFORMATIKA

BIDANG TATA KELOLA PEMERINTAHAN BERBASIS ELEKTRONIK DAN TELEMATIKA

Seksi Sarana dan Prasarana Teknologi Informasi dan Komunikasi

Nomor SOP	109/TKPBET.DKI/2020
Tanggal Pembuatan	07 April 2020
Tanggal Revisi	13 Agustus 2020
Tanggal Efektif	2020
Disahkan Oleh	Kepala Dinas Komunikasi dan Informatika Kota Pontianak  Ir. H. Ray Indra Mulya, MM Pembina Utama Muda NIP. 19610329 198903 1 004
Nama SOP	Hosting Aplikasi / Sistem Informasi pada Data Center Pemerintah kota Pontianak
Dasar Hukum : <ol style="list-style-type: none">1. Undang Undang Nomor 14 Tahun 2008 Tentang Keterbukaan Informasi Publik2. Peraturan Presiden Nomor 95 Tahun 2018 tentang Sistem Pemerintahan Berbasis Elektronik3. Peraturan Daerah Nomor 02 Tahun 2010 Tentang Pelayanan Publik Pemerintah Kota Pontianak4. Peraturan Walikota Nomor 25 Tahun 2019 tentang Masterplan Pontianak Smartcity Tahun 2019-20285. Peraturan Walikota Nomor 67 Tahun 2019 tentang Penyelenggaraan Sistem Pemerintahan Berbasis Elektronik di Lingkungan Pemerintah Kota Pontianak6. Keputusan Walikota Pontianak Nomor 731 Tahun 2012 Tentang Penetapan Domain Website Pemerintah Kota Pontianak	Kualifikasi Pelaksanaan : <ol style="list-style-type: none">1. Memahami secara teknis proses hosting2. Memahami serta mentaati aturan-aturan yang telah ditetapkan
Keterkaitan SOP: <ul style="list-style-type: none">- SK Walikota No. 507.1 – Perubahan Atas Keputusan Walikota Nomor 158 DKI Tahun 2020 tentang Operasional dan Maintenance Perangkat Server- Hosting dan subdomain, Pengelolaan website, Aplikasi dan Data center.	Peralatan/Perlengkapan : <ol style="list-style-type: none">1. Surat permohonan hosting file2. Alat tulis kantor
Peringatan : <p>Bila adanya kerusakan pada perangkat / peralatan di Data Center agar segera diperbaiki guna mendukung kelancaran kegiatan-kegiatan yang akan dilaksanakan di Data Center</p>	Pencacatan dan Pendataan : <ol style="list-style-type: none">1. Membuat daftar jumlah file yang dihosting2. Membuat laporan tahunan hosting file yang dikelola

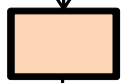
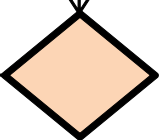
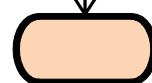
NO	KEGIATAN	PELAKSANA				Mutu Baku		
		Kabid. TKPBET	Kasi. PK&AI	Kasi. PKS	kasi SPTIK	Kelengkapan	Waktu	Output
1	2	3	4	5	6	7	8	9
1	Menyampaikan File yang telah diverifikasi dan dievaluasi keamanannya untuk di hosting oleh Kepala Seksi Sarana dan Prasarana Teknologi Informasi dan Komunikasi					Surat (memuat nama sub domain)	15 menit	Surat
2	Menerima dan menelaah Permohonan kemudian melakukan uploading file ke dalam server					Komputer, internet, server	15 menit	Hosting File
3	Jika media penyimpanan mencukupi maka dilakukan upload file ke dalam server, jika tidak maka akan dilakukan pengecekan file kembalo oleh Seksi PKS					Komputer, internet, server	60 menit	Hosting File
4	Melaporkan file yang telah berhasil di hosting kepada Seksi PK&AI					Komputer, internet, server	15 menit	Hosting File

